

第19回神奈川県少女選抜招待サッカー大会

予選リーグ表 と 決勝トーナメント表

1. 第1日 : 2月4日(土) 予選リーグ

A		静岡	神奈川A	兵庫	勝	分	負	勝点	得点	失点	得失点	順位
静岡			0-2	1-4	0	0	2	0	1	6	-5	3
神奈川A	2-0		2-0		2	0	0	6	4	0	4	1
兵庫	4-1	0-2			1	0	1	3	4	3	1	2
B		千葉	滋賀	群馬	勝	分	負	勝点	得点	失点	得失点	順位
千葉			2-1	3-1	2	0	0	6	5	2	3	1
滋賀	1-2			5-0	1	0	1	3	6	2	4	2
群馬	1-3	0-5			0	0	2	0	1	8	-7	3
C		大阪	埼玉	長野	勝	分	負	勝点	得点	失点	得失点	順位
大阪			1-0	3-0	2	0	0	6	4	0	4	1
埼玉	0-1			3-1	1	0	1	3	3	2	1	2
長野	0-3	1-3			0	0	2	0	1	6	-5	3
D		東京	三重	神奈川B	勝	分	負	勝点	得点	失点	得失点	順位
東京			1-2	1-0	1	0	1	3	2	2	0	3*
三重	2-1			1-2	1	0	1	3	3	3	0	1
神奈川B	0-1	2-1			1	0	1	3	2	2	0	2*

Dリーグ2、3位は抽選にて決定

2. 第2日 : 2月5日(日) 決勝トーナメント

①. 1~4位 決定戦

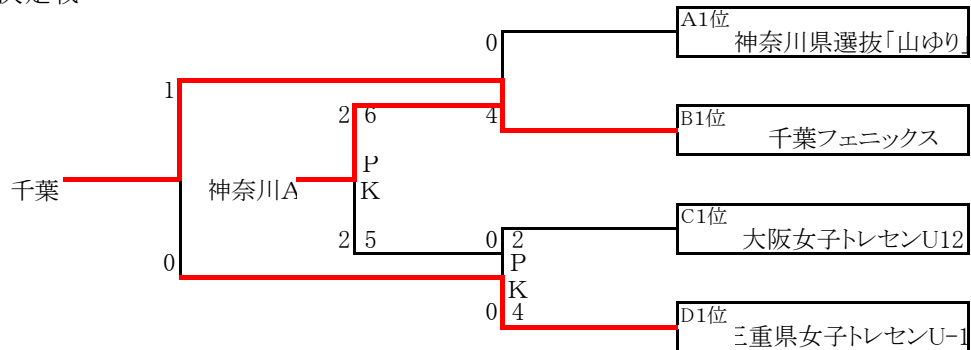

②. 5~8位 決定戦

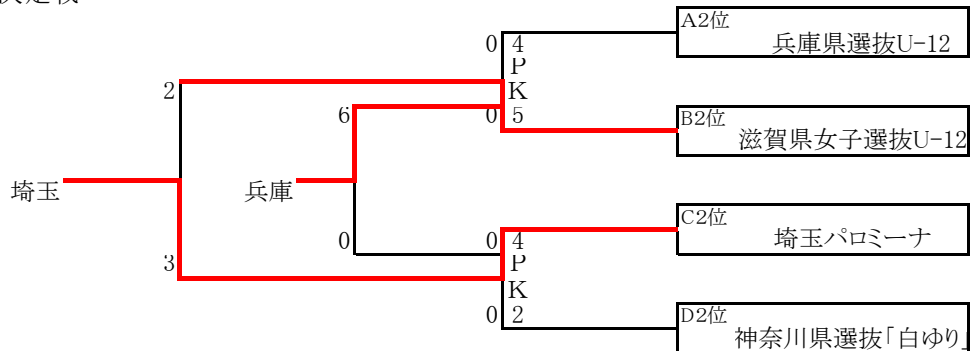

③. 9~12位 決定戦

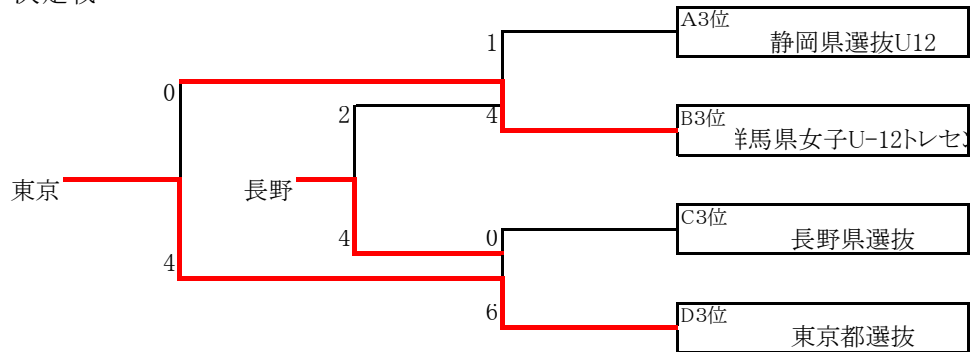

第19回神奈川県少女選抜招待サッカー大会

日程表 と 成績表

1. 第1日 : 2月4日(土)

No.	K/O	ブロック	A 面			ブロック	B 面			
1	10:30	A	静岡	岡	0-2	神奈川 A	C	大阪	1-0	埼玉
2	11:30	B	千葉	群馬	3-1	群馬	D	東京	1-0	神奈川 B
3	12:30	A	兵庫	庫	4-1	静岡	C	長野	0-3	大阪
4	13:30	B	滋賀	賀	1-2	千葉	D	三重	2-1	東京
5	14:30	A	神奈川 A	兵庫	2-0	兵庫	C	埼玉	3-1	長野
6	15:30	B	群馬	滋賀	0-5	滋賀	D	神奈川 B	2-1	三重

2. 第2日 : 2月5日(日)

No.	K/O	ブロック	A 面			ブロック	B 面		
1	9:30	3位パート	A3位 静岡	1-4	B3位 群馬	3位パート	C3位 長野	0-6	D3位 東京
2	10:30	2位パート	A2位 兵庫	0-0 PK(4-5)	B2位 滋賀	2位パート	C2位 埼玉	0-0 PK(4-2)	D2位 神奈川 B
3	11:30	1位パート	A1位 神奈川 A	0-4	B1位 千葉	1位パート	C1位 大阪	0-0 PK(2-4)	D1位 三重
4	12:30	3位パート	1Aの勝 群馬	0-4	1Bの勝 東京	3位パート	1Aの負 静岡	2-4	1Bの負 長野
5	13:30	2位パート	2Aの勝 滋賀	2-3	2Bの勝 埼玉	2位パート	2Aの負 兵庫	6-0	2Bの負 神奈川 B
6	14:30	1位パート	3Aの勝 千葉	1-0	3Bの勝 三重	1位パート	3Aの負 神奈川 A	2-2 PK(6-5)	3Bの負 大阪

大会成績表	
優勝	千葉
準優勝	三重
第3位	神奈川 A
第4位	大阪
第5位	埼玉
第6位	滋賀
第7位	兵庫
第8位	神奈川 B
第9位	東京
第10位	群馬
第11位	長野
第12位	静岡

優秀選手表彰	
最優秀選手	伊藤 梨菜
優秀選手	滝川 結女
優秀選手	田中 桃子
優秀選手	中野 夏樹
優秀選手	難波 楓
優秀選手	稲富 真菜
優秀選手	松久保 葵子
優秀選手	渡辺 玲菜
優秀選手	中井 里衣子
優秀選手	後藤 亜瑞
優秀選手	渡邊 真衣
優秀選手	塚本 夏希